



LUMINÁRIA SOLAR AVSTREET G2

Para uso em áreas externas sem infra estrutura

A Luminária LED Pública Solar AVSTREET G2 da AVlight é a solução ideal para locais que não possuem infraestrutura elétrica. Este sistema 'all-in-one' integra painel solar, bateria, controlador e sensor num único equipamento compacto, facilitando a instalação e promovendo a sustentabilidade com zero custos de energia.





DESCRIÇÃO



Construída com um design suave e compacto, a AVSTREET G2 utiliza um painel solar monocristalino de alta eficiência que maximiza o armazenamento de energia, mesmo em dias nublados ou chuvosos.

O equipamento possui um sistema de controle inteligente com sensor de movimento, que divide em estágios a entrega do fluxo luminoso ao longo da noite para garantir a máxima autonomia. Com grau de proteção IP66, é altamente resistente às condições climáticas, oferecendo uma iluminação uniforme e segura para diversas aplicações urbanas e industriais.

PRINCIPAIS CARACTERÍSTICAS

- Eficiência luminosa excepcional de até 220 lm/W
- Opções de potência de 60W e 100W
- Painel solar monocristalino integrado de alta qualidade
- Sistema de controle inteligente com sensor de presença
- Grau de proteção IP66 (à prova de poeira e jatos fortes de água)
- Temperatura de cor: 5000K
- IRC \geq 70
- Garantia de 3 anos

APLICAÇÕES



Vias Urbanas e Industriais



Áreas remotas sem infraestrutura elétrica



Condomínios



Parques e Patios

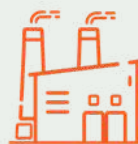

Parques Industriais



Estacionamentos



RECURSOS



- 1** **BAIXO CUSTO DE OPERAÇÃO:**
Luminária de design integrado, utiliza energia renovável, fácil de instalar, sem necessidade de fiação. O custo de operação é praticamente zero.



- 2** **BATERIA LIFEPO4:**
Resistente a altas temperaturas e grande descarga de corrente, possibilitando mais que 2000 ciclos de vida.



- 3** **SISTEMA INTELIGENTE:**
Otimiza a iluminação através de sensor de presença e dimerização temporizada, proporcionando até 3 dias de uso em dias chuvosos.



- 4** **SEGURANÇA:**
Sem fiação externa, o risco de acidentes é minimizado.



- 5** **PROTEÇÃO AO MEIO AMBIENTE:**
A energia é gerada a partir de painéis solares, não é poluente.



- 6** **BAIXO CONSUMO DE ENERGIA:**
A luminária solar, juntamente com um detector de movimento, oferece uma solução de baixo consumo de energia, longa duração e alta luminância.



- 7** **CARREGAMENTO RÁPIDO:**
O painel solar monocristalino, com alta taxa de conversão, realiza a carga rápida para a bateria.



INFORMAÇÕES GERAIS

Bateria	LIFEP04 acima de 2000 ciclos
Autonomia	Até 8 em modo de iluminação total Até 3 dias em modo inteligente
Tipo de controle	sensor de movimento integrado / base com conexão para sensores/sistemas/soles de automação e controle (smartcity)
IRC	Ra>70
Temperatura de cor	Padrão: 5000K Sob consulta: 2200K e 6500K sob consulta)
Óticas	80x150° (Padrão) / 110° / 70x135° / 60x100° / 65x155° / 75x150° / 65x145° / 150°
Vida útil do LED @Ta=25°C(h)	>100.000hrs - L70
Altura de Instalação	8 a 10 metros

INFORMAÇÕES GERAIS

Corpo / Revestimento	Liga de Alumínio / Pintura Epóxi cor cinza
Lente	Lente de policarbonato transparente
Painel Solar	Placa fotovoltaica monocristalina com controlador MPPT
Resistência ao impacto	IK08
Grau de Proteção	IP66
Garantia (anos)	Garantia: 3 anos
Temp. Amb. de operação	-20° a 60°C





■ MODO INTELIGENTE

Com presença: 2hrs-100%; 3hrs-60%; 4hrs-30%; 3hrs-70%

Sem presença: 2hrs-30%; 3hrs-20%; 4hrs-10%; 3hrs-20%

*Após 30 segundos sem presença detectada, entra no modo "SEM PRESENÇA"

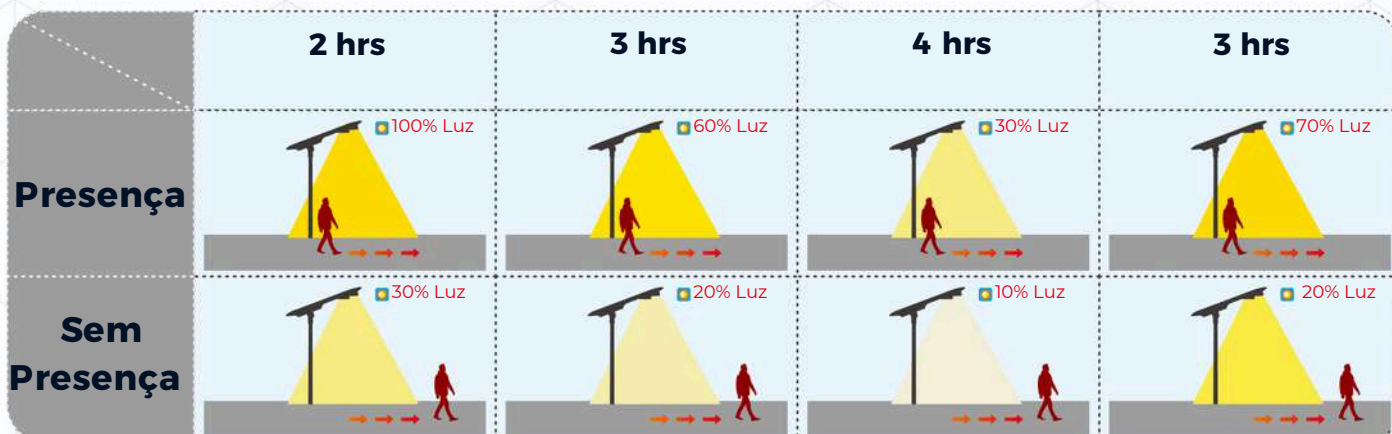

Nota: Sistema de controle inteligente ideal para instalações até 10m de altura. Acima de 10m, os sensores de movimento não são funcionais

■ PARTNUMBER

Part-Number	Potência	Fluxo Luminoso	Eficiência	Bateria
AV-ST60W-5G2	60W	13.200 lm	220 lm/W	12.8V/24AH
AV-ST100W-5G2	100W	21.000 lm	210 lm/W	25.6V/18AH





ÓTICAS

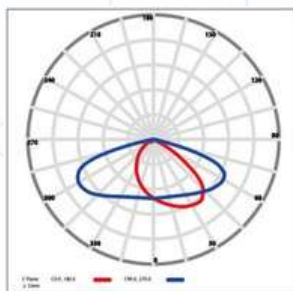

80x150°
(Tipo III - S)

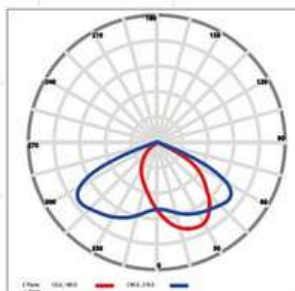

70x135°
(Tipo II - S)

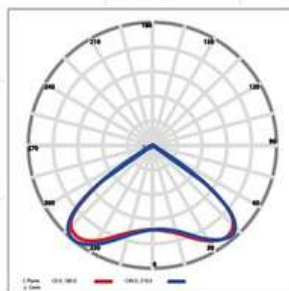

110°
(Tipo V - VS)

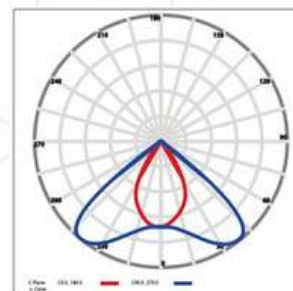

60x100°
(Tipo I - VS)

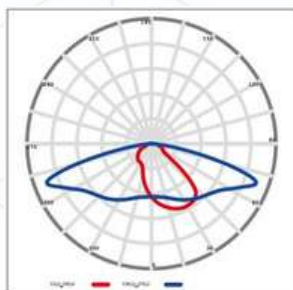

65x155°
(Tipo II - M)

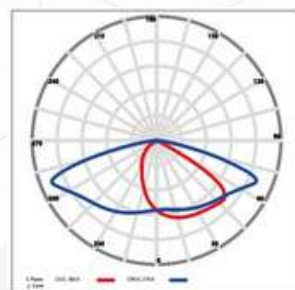

75x150°
(Tipo III - M)

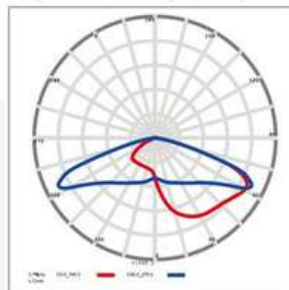

65x145°
(Tipo IV - S)

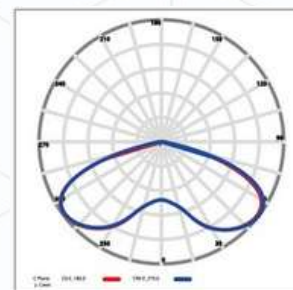

150°
(Tipo V - VS)

DIMENSIONAL (VIDRO PLANO TRANSPARENTE)

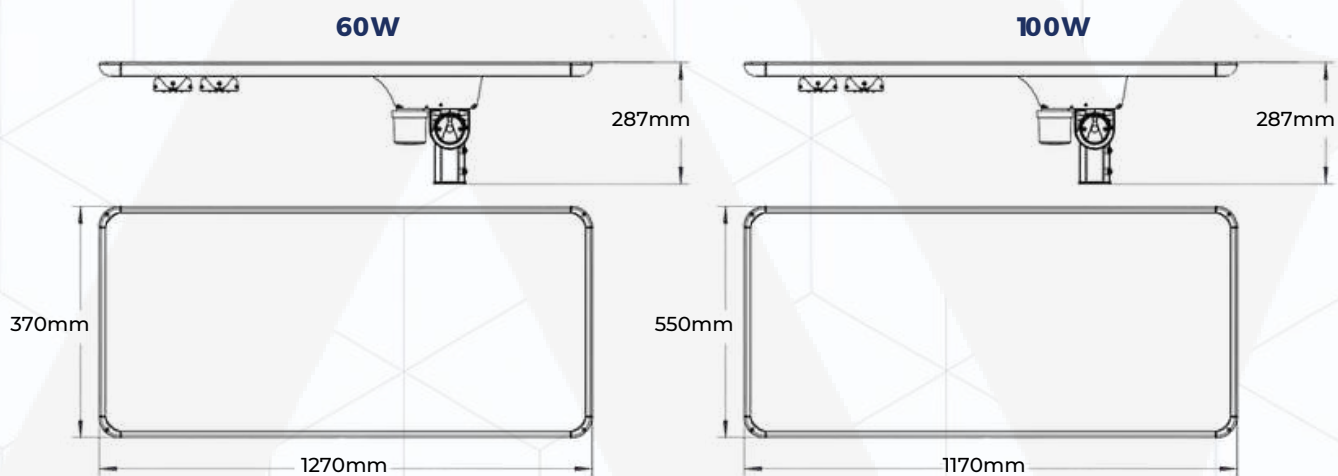

VERSÕES / MODELO	LARGURA (A)	COMPRIMENTO (B)	ALTURA (C)	PESO
60W	1270mm	370mm	287mm	13,3 Kg
100W	1170mm	550mm	287mm	21,6 Kg



AVLIGHT BRASIL TECNOLOGIA LED LTDA

E-mail: vendas@avlight.com.br

Tel.: (55) 19-3113-4300

Unidades

Matriz: Alameda Mercúrio, 225 | American Park Empresarial |
Indaiatuba | SP | Brasil | CEP 13347-662

Fabrica: Rua Citilog, 333 | Aeroporto | Varginha | MG | Brasil |
CEP 37031-090



Para mais informações sobre produtos Avlight , acesse:
www.avlight.com.br ou aponte a câmera para o QR code ao lado.



COD: 020426AV